



**MAMMUT
WORLD**

تریلر بونکر ۲۸ متر مکعبی سه محور
Bulkier Semi - Trailer 3 Axles - 28 Cubic Meter



EXPERIENCE THE BEST

Bulker Semi - Trailer 3 Axles - 28 Cubic Meter

Dimensions	Length : 9,850 mm / Width : 2,550 mm / Height: 4,000 mm
Max. Payload	28 m3
Weight	7,700 kg (w/o motor) - Approximately
Tank	Steel plate 4 mm St. 37 / Special anti slip checkered steel passage on top with fixed guard Shell, end-caps and baffles are leak-proof welded continuously using automatic welding machine Welding quality control
Valves and Piping	Piping : compressed air (2" line) / cement draining (4" line) 1x sliding valve 4" in bottom of the tank 2" valves, check valves and gauges in the path from compressor to the tank
Chassis	Chassis & components from St. 52-3 / QST 380 / S 500 / Automatic CO2 welding technology / Merkle, Germany Main I beams with standard flat bar / All steel stamping parts are assembled using special fixture
Axle	3 x 9 tons SAF® / BPW® / MAMMUT® Front axle with automatic lifting capability
Suspension	Air suspension with special shock absorbers / Lowering and rising of trailer height
Tire/Rim	6 x Radial tires 385/65/R22.5 / 6 x Single rims 11.75xR22.5"
Landing Gear	Two mechanically operated landing legs 24 tons dynamic capacity & 50 tons static capacity Operated from right side
King Pin	2" dia. (162 KN) with coupling according to SAE standard with special bolster plate according to UNECE regulation ECE-R55 standard. / Corner dimension :2040 mm
Braking System	Knorr ,WABCO 2S/2M Disk/Drum according to ECE-R13 standard. Dual circuit pneumatic with automatic load sensing valves / Two double acting diaphragm brake chambers (2 rear axles) / EBS incl. ABS & RSP (Roll Stability Program) Emergency valve / Parking brake/Reset-to-Ride height function
Electrical System	7 & 15 Poles quick release connector with 24 volts rear and side lights plus LED alarming system According to UNECE regulation R48
Painting	Shot blasted according to SA 2.5 / Epoxy sub-coat / Final polyurethane coating as per customer requirement/Color According to RAL system
Accessories	Rear guard protection / Rear under-run protection according to UNECE Regulation ECE-R73 / 6 x Semi-circle mud guards / 2 x (spray suppression system according to UNECE Regulation-EU 109/2011 / 2 x Wheel chocks and holders / Fire extinguisher bracket / Spare wheel carrier with clamp mechanism/Rear steel ladder / 3 x hatches on the tank / Side protection and Reflective ribbon outline marking on side/rear according to UNECE Regulation.
Options	Water tank -56L / Spare tire & rim / Tire-pressure monitoring system (TPMS) / 1 x Compressor plus 1x Diesel generator with draining capacity of 1 ton min

تریلر بونکر ۲۸ متر مکعبی سه محور

ابعاد	طول (میلیمتر): ۹,۸۵۰ / عرض (میلیمتر): ۲,۵۵۰ / ارتفاع (میلیمتر): ۴,۰۰۰
ظرفیت	۲۸ متر مکعب
وزن	۷,۷۰۰ کیلوگرم (بدون موتور) - تقریبی
ساختار مخزن	ورق فولادی ۴ میل St 37 / راهروی مخصوص در بالای مخزن از ورق آجدار ضد سرخوردن همراه حفاظ پاگرد ثابت جوش بدنه تانکر و عدسی ها با استفاده از جوشکاری اتوماتیک با دستگاههای پیشرفته به صورت آب بند و یکپارچه کنترل کیفیت جوشکاری
شیرآلات و لوله کشی	لوله کشی ۲ اینچی مخصوص هوای فشرده و ۴ اینچی مخصوص تخلیه سیمان دارای یک عدد شیر کشویی ۴ اینچ در پایین ترین نقطه مخزن دارای شیرهای ۲ اینچ / شیر یکطرفه و گیج در مسیر کمپرسور به مخزن
شاسی	شاسی و قطعات از فولاد با استحکام بالا St 52-3/ QST 380 / S 500 / جوش آرگون اتوماتیک با فن آوری مرکله آلمان/ تیرهای اصلی با تسمه استاندارد / مقاطع پرسی فولادی مونتاژ شده در فیکسچر مخصوص
محور	سه عدد محور ۹ تن SAF® / BPW® / MAMMUT® محور جلو دارای بالابر اتوماتیک با بوستر تک
زیربندی	سیستم تعلیق بادی بالنی و کمک فنر مخصوص / قابلیت تنظیم ارتفاع تریلر
رینگ و لاستیک	شش حلقه لاستیک سایز 385/65/ R22.5 / شش عدد رینگ یک تکه سایز 11.75xR22.5"
پایه توقف	دو سرعت خارجی با ظرفیت دینامیکی ۲۴ تن و ظرفیت استاتیکی ۵۰ تن / سمت کمک راننده
میل ریش	۲ اینچ خارجی با قدرت ۱۶۲ کیلونیوتن به همراه فلنج مربوطه مطابق استاندارد SAE با ضخامت صفحه ریش مخصوص شعاع چرخش ۲۰۴۰ میلی متر
سیستم ترمز	دیسکی یا کاسه ای Knorr 2S/2M , WABCO بر طبق استاندارد ECE-R13 / دو مسیر باد اصلی برای تمام چرخها همراه شیر سبک و سنگین اتوماتیک بار / ۲ عدد بوستر جفت برای دو محور عقب / سیستم EBS (ترمز ضد قفل و سامانه ضدواژگونی RSP) / ترمز اضطراری / سیستم قفل پارک / سیستم تنظیم خودکار ارتفاع
سیستم برق	دارای کلید ۷ و ۱۵ پل با خط برق ۲۴ ولت چراغهای عقب و بغل / سیستم هشدار از نوع LED خارجی طبق استاندارد جهانی R48
رنگ شاسی	شات شده مطابق استاندارد SA 2.5 / زیرسازی با ضد زنگ اپوکسی / رنگ نهایی پلی اورتان طبق نظر مشتری / بر اساس سیستم کد گذاری RAL
متعلقات	سیر عقب / سیر محافظ عقب بر طبق استاندارد جهانی ECE-R73 / ۶ عدد گلگیر نیم دایره / ۲ عدد گل پخش کن عقب با سیستم ممانعت از پاشش بر طبق استاندارد جهانی EU 109/2011 / ۲ عدد دنده پنج و نگهدارنده / براکت کیسول آتش نشانی / زاپاس بند مستحکم کلمپی / نردبان آهنی در قسمت عقب / سه عدد دریچه مخزن/ گارد بغل / شبرنگ مخصوص نصب شده در کنار و عقب بر طبق استاندارد جهانی
قابل سفارش	تانک آب ۵۶ لیتری / رینگ و لاستیک زاپاس / سیستم نشان گر باد تایر / یک دستگاه کمپرسور به همراه دیزل ژنراتور با ظرفیت تخلیه یک تن در دقیقه

Certified by INSO (Iran National Standards Organization) & Type approval of vehicles - European Commission

دارای مجوزات تایید نوع و شماره گذاری از سازمان ملی استاندارد ایران و کنوانسیون اروپا

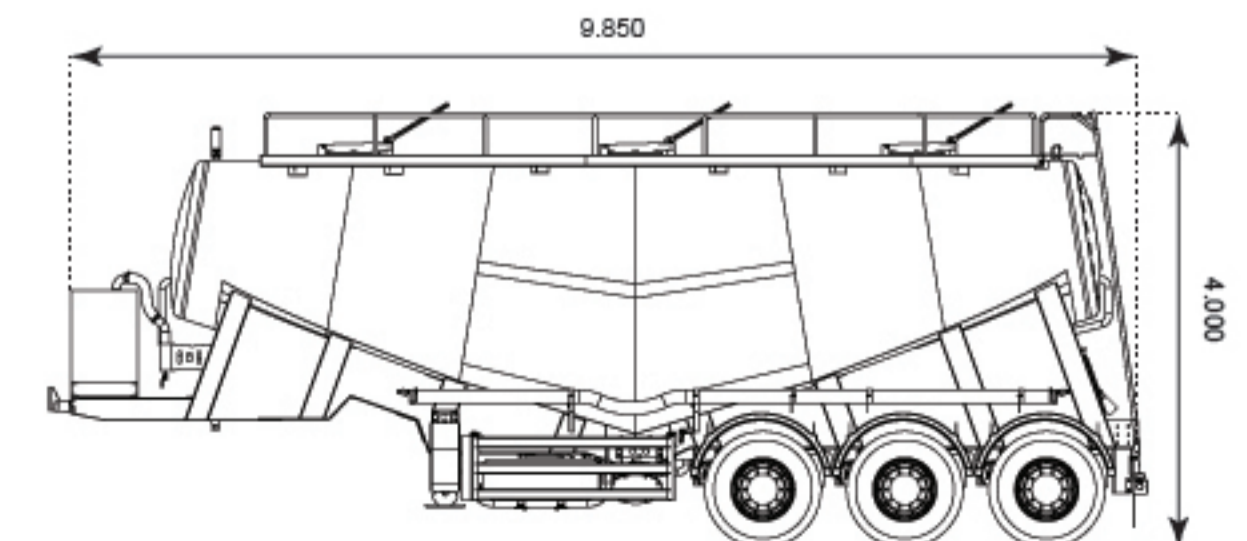

Certificate Control Quality & Testing

۰۲۶ ۴۵۰۰

info@mammutworld.com

mammut world group

www.mammutworld.com

mammutworld

اتوبان کرچ قزوین ۵ کیلو متر بعد از پل هوایی کردان شهرک صنعتی ماموت

