



تریلر کمپرسی ۳۵ متر مکعبی سه محور  
Tipper Semi - Trailer 3 Axles\_35 m<sup>3</sup>



EXPERIENCE THE BEST

## Tipper Semi - Trailer 3 Axles\_35 m<sup>3</sup>

<b>Dimensions</b>	Length: 9,650 mm / Width: 2,570 mm / Height: 3,200 mm
<b>Max. Payload</b>	25,000 kg (35 cubic meter)
<b>Weight</b>	7,400 kg - Approximately
<b>Body</b>	Floor: 4.5 mm high strength steel plate reinforced with cross members / Side wall: 3.0 mm high strength steel plate reinforced with special diagonal pillars / Front wall: 3.0 mm high strength steel plate reinforced with linear pillars / Rear door: Dual purpose (opening upward and pivoting 2 sides)
<b>Hydraulics</b>	5 Stages telescopic cylinder 170-190 bars / with hydraulic pump & oil and fixings
<b>Chassis</b>	Chassis & components from St 52-3 / QST 380 / S 500 / Automatic CO2 welding technology / Merkle, Germany Main I beams with standard flat bar / All steel stamping parts are assembled using special fixture
<b>Axle</b>	3 x 9 tons BPW/SAF® Front axle with automatic lifting capability
<b>Suspension</b>	Air suspension with special shock absorbers / Lowering and rising of trailer height
<b>Tire/Rim</b>	6 x Radial tires 385/65/R22.5 / 6 x Single rims 11.75xR22.5 <sup>4</sup>
<b>Landing Gear</b>	Two mechanically operated landing legs 24 tons dynamic capacity & 50 tons static capacity / Operated from right side (Driver).
<b>King Pin</b>	2" dia. (162 KN) with coupling according to SAE standard with special bolster plate according to UNECE regulation ECE-R55 standard. / Corner dimension :2040 mm
<b>Braking System</b>	Knorr ,WABCO 2S/2M, Disk/Drum according to ECE-R13 standard. / Dual circuit pneumatic with automatic load sensing valves / Two double acting diaphragm brake chambers (2 rear axles) EBS incl. ABS & RSP (Roll Stability Program) / Emergency valve / Parking brake/Reset-to-Ride height function.
<b>Electrical System</b>	7 & 15 Poles quick release connector with 24 volts rear and side lights plus LED alarming system According to UNECE regulation R48
<b>Painting</b>	Shot blasted according to SA 2.5 / Epoxy sub-coat / Final polyurethane coating as per customer requirement/Color According to RAL system
<b>Accessories</b>	Rear pivot under-run protection device according to UNECE Regulation ECE-R73 / 6 x Semi-circle mud guards / 2 x (spray suppression system according to UNECE Regulation -EU 109/2011/2 x Wheel chocks with holders / Fire extinguisher bracket / Spare wheel carrier with clamp mechanism / 1 x Tool box (1.22 m) / Stairs in front/3 steps sliding rear ladder /2x Heavy Duty D-Ring
<b>Options</b>	Water tank -56L / Spare tire & rim / Single purpose rear door Trailer information module (TIM) /Tire-pressure monitoring system (TPMS)

## تریلر کمپرسی ۳۵ متر مکعبی سه محور فوق سبک

<b>ابعاد</b>	طول (میلیمتر): ۹,۶۵۰ / عرض (میلیمتر): ۲,۵۷۰ / ارتفاع (میلیمتر): ۳,۲۰۰
<b>ظرفیت</b>	۲۵,۰۰۰ کیلوگرم (۳۵ متر مکعب)
<b>وزن</b>	۷,۴۰۰ کیلوگرم - تقریبی
<b>اتاق</b>	کف: ورق ۴.۵ میلیمتر فولادی با استحکام بالا تقویت شده با رامهای عرضی دیواره: ورق ۳ میلیمتر فولادی با استحکام بالا تقویت شده با تیرکهای مورب مخصوص تاج جلو: ورق ۳ میلیمتر فولادی با استحکام بالا تقویت شده با تیرکهای طولی درب عقب: دومنظوره با قابلیت باز شدن به سمت بالا و لولایی به طرفین
<b>جک بالابر</b>	جک تلسکوپی پنج مرحله ای با فشار ۱۹۰ - ۱۷۰ بار خارجی / همراه با پمپ و مخزن روغن هیدرولیک و اتصالات مربوطه
<b>شاسی</b>	شاسی و قطعات از فولاد با استحکام بالا St 52-3 / QST 380 / S 500 / جوش آرگون اتوماتیک با فن آوری مرکز آلمان / تیرهای اصلی با تسمه استاندارد / مقاطع پرسی فولادی مونتاژ شده در فیکسچر مخصوص
<b>محور</b>	سه عدد محور ۹ تن BPW / SAF محور جلو دارای بالابر اتوماتیک با بوستر تک
<b>زیربندی</b>	سیستم تعلیق بادی بالنی و کمک فنر مخصوص / قابلیت تنظیم ارتفاع تریلر
<b>رینگ و لاستیک</b>	شش حلقه لاستیک سایز 385/65/R22.5 / شش عدد رینگ یک تکه سایز 11.75xR22.5 <sup>4</sup>
<b>پایه توقف</b>	دو سرعت با ظرفیت دینامیکی ۲۴ تن و ظرفیت استاتیکی ۵۰ تن / سمت کمک راننده
<b>میل ریش</b>	۲ اینچ با قدرت ۱۶۲ کیلونیوتن به همراه فلنج مربوطه مطابق استاندارد SAE با ضخامت صفحه ریش مخصوص شعاع چرخش ۲۰۴۰ میلی متر
<b>سیستم ترمز</b>	دیسکی یا کاسه ای WABCO , Knorr 2S/2M بر طبق استاندارد ECE-R13 / دو مسیر باد اصلی برای تمام چرخها همراه شیر سبک و سنگین اتوماتیک بار / ۲ عدد بوستر جفت برای دو محور عقب سیستم EBS (ترمز ضد قفل و سامانه ضدواژگونی RSP) / ترمز اضطراری / سیستم قفل پارک / سیستم تنظیم خودکار ارتفاع
<b>سیستم برق</b>	دارای کلید ۷ و ۱۵ پل با خط برق ۲۴ ولت چراغهای عقب و بغل / سیستم هشدار از نوع LED خارجی طبق استاندارد جهانی R48
<b>رنگ شاسی</b>	شات شده مطابق استاندارد SA 2.5 / زیرسازی با ضد زنگ اپوکسی / رنگ نهایی پلی اورتان طبق نظر مشتری / بر اساس سیستم کد گذاری RAL
<b>متعلقات</b>	سپر محافظ عقب با قابلیت لولایی شدن بر طبق استاندارد جهانی ECE-R73 / ۶ عدد گلگیر نیم دایره / ۲ عدد گل پخش کن عقب با سیستم ممانعت از پاشش بر طبق استاندارد جهانی EU109/2011 / ۲ عدد دنده پنج و نگهدارنده / براکت کپسول آتش نشانی / زاپاس بند مستحکم کلمپی / ۱ عدد جعبه ابزار ۱.۲۲ متری / پله در قسمت جلو / پله کشویی عقب / دو عدد قلاب حمل
<b>قابل سفارش</b>	تانک آب ۵۶ لیتری / رینگ و لاستیک زاپاس / درب عقب تک منظوره/سنسور نشان دهنده وزن/سیستم نشان گر باد تایر

Certified by INSO (Iran National Standards Organization) & Type approval of vehicles - European Commission

### Certificate Control Quality & Testing

۰۲۶ ۴۵۰۰

info@mammutworld.com

mammut world group

www.mammutworld.com

mammutworld

اتوبان کرج قزوین ۵ کیلو متر بعد از پل هوایی کردان شهرک صنعتی ماموت

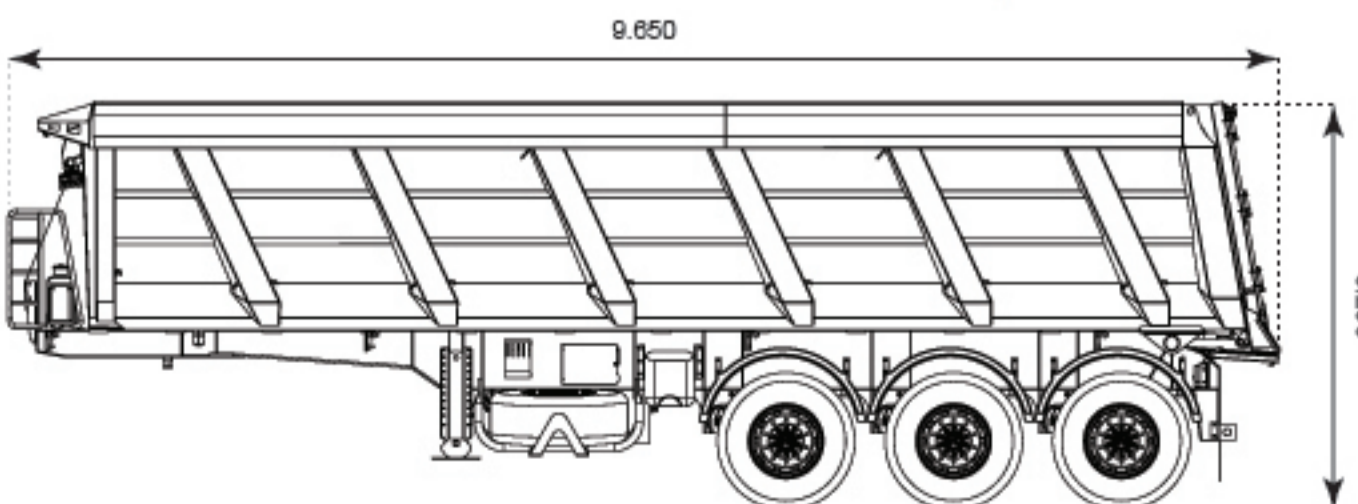

دارای مجوزات تایید نوع و شماره گذاری از سازمان ملی استاندارد ایران و کنوانسیون اروپا